

CITOBORMA 111

NAGEL

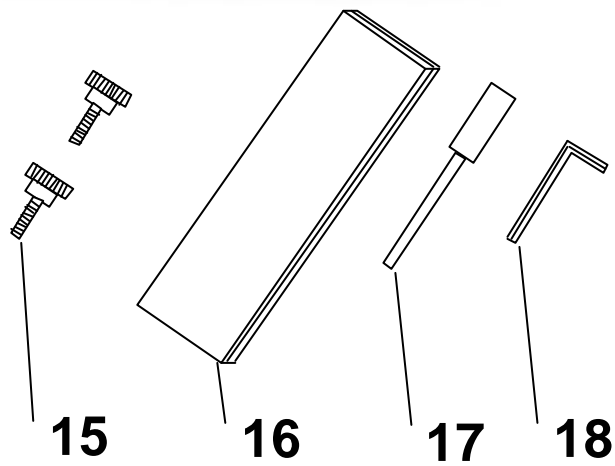

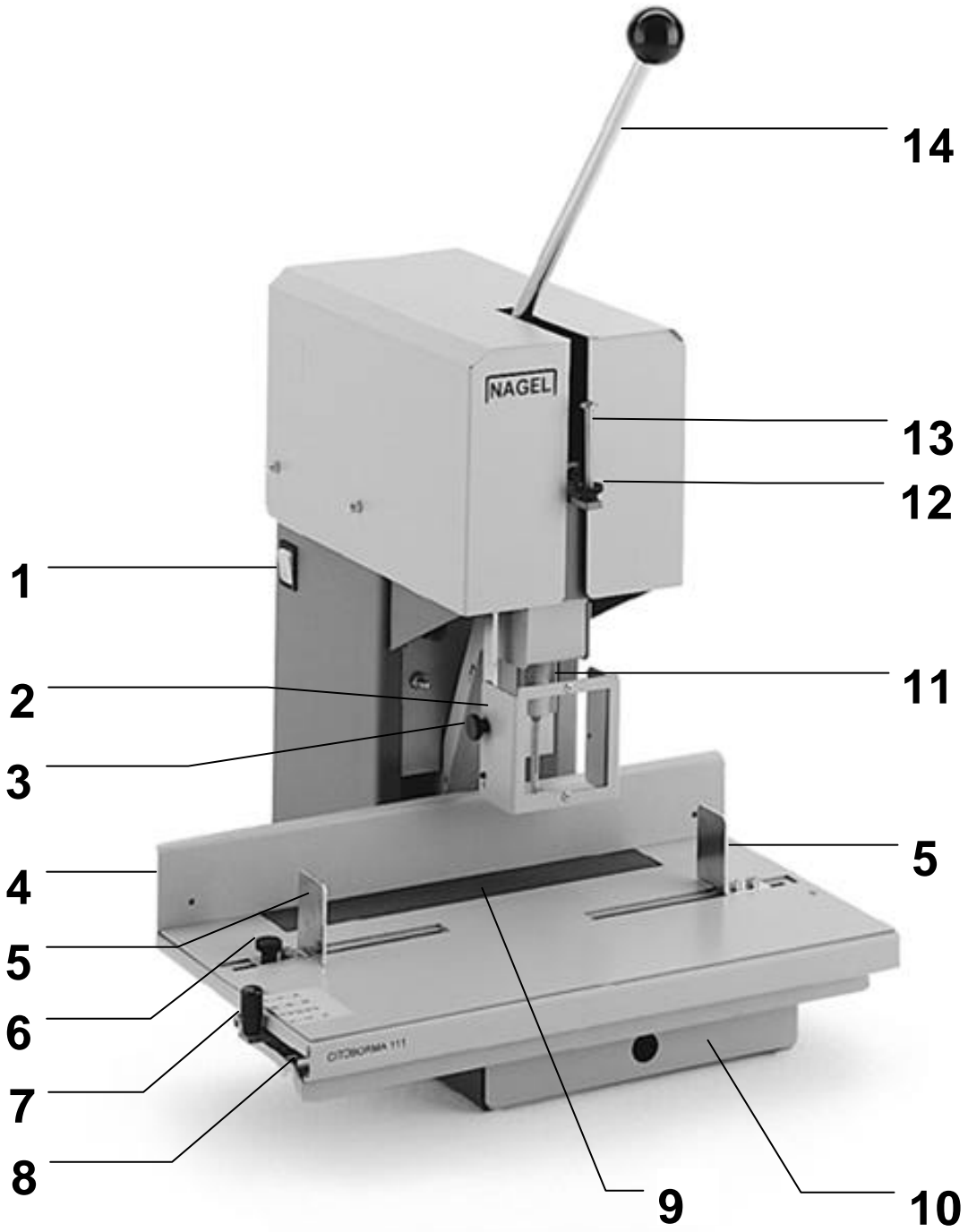

Sehr geehrter Kunde,
vielen Dank, daß Sie sich für unsere Papierbohrmaschine entschieden haben.
Mit dem Kauf dieses Qualitätsproduktes haben Sie eine gute Wahl getroffen.

Bitte lesen Sie vor Benutzung der Maschine unbedingt diese
Bedienungsanleitung und befolgen Sie die Sicherheitsvorschriften.
Die eingeklammerten Zahlen im Text verweisen auf die Abbildungen.

Verbrauchsmaterial

- Nagel-Papierbohrer
- Bohrunterlage
- Wachspapier

Extras

- Anschlag für
Papierbohrer 2 - 4,5 mm
- Bohrerschärfer
- Etikettenanschlag
- Programmleiste nach
Sonderwunsch

Funktionsbeschreibung

1. Ein-Aus-Schalter
2. Schutzhaube
3. Rändelschraube zum Klemmen der
Schutzhaube
4. Schiebetisch
5. Seitenanschläge
6. Rändelschraube zum Klemmen des
Seitenanschlages
7. Auslösetaste für Schiebetisch
8. Programmleiste zur Einstellung des
Lochabstandes
9. Bohrunterlage
10. Spänebehälter
11. Bohrspindel
12. Rändelmutter
13. Einstellschraube
14. Handhebel
15. Rändelschraube
16. Wachspapier
17. Papierbohrer
18. Sechskantschlüssel

Aufstellung

Maschine auf einer festen und ebenen Fläche in Richtung der Bedienperson aufstellen und Netzstecker einstecken.

Schiebetisch montieren

Schiebetisch von vorn auf den Ständerfuß der Bohrmaschine schieben. Die Schraube an der Unterseite des Schiebetisches wird dabei in den Schlitz des Ständerfußes eingeschoben.

Schiebetisch nach hinten schieben bis die Langlöcher über den Gewindelöchern des Ständerfußes stehen und mit den Rändelschrauben (15) festschrauben.

Bohrunterlage (9) in die Aussparung vom Schiebetisch einlegen.

Handhebel montieren

Handhebel (14) einschrauben.

Papierbohrer einsetzen

Papierbohrer bis zum Anschlag in die Bohrspindel (11) stecken und mit dem Sechskantschlüssel (18) anziehen.

Lochabstand einstellen

Mit der CITOBORMA 111 ist es möglich, genormte Lochabstände schnell und präzise zu bohren.

Zum Entriegeln die Auslösetaste (7) drücken und Schiebetisch (4) ganz nach links fahren. Auslösetaste (7) in dieser Position gedrückt halten und gewünschtes Bohrprogramm einstellen.

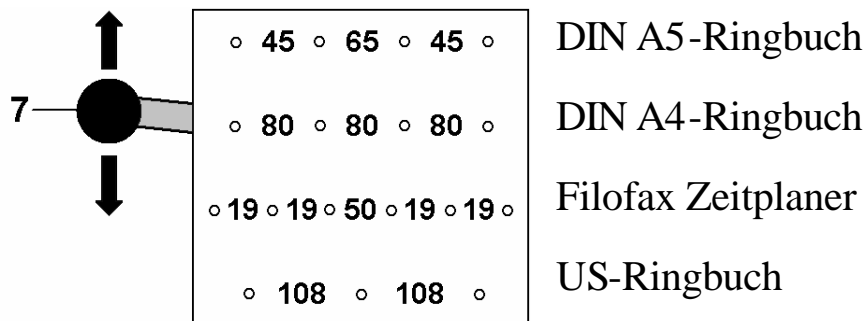

Programmleisten mit Sonderlochbildern extra erhältlich.

Bohrtiefe einstellen

Handhebel nach unten drücken, bis der Bohrer mit sanftem Druck auf die Bohrunterlage aufsitzt.

Einstellschraube (13) nach oben drehen, bis sie gegen den Handhebel stößt.

Die Rändelmutter (12) nach unten schrauben, um die Position der Einstellschraube zu fixieren.

Bedienung

Maschine am Ein-Aus-Schalter (1) einschalten.

Bohrgut zwischen die beiden Seitenansläge (5) einlegen und mit Rändelschraube (6) fixieren.

Papierbohrer mit gleichmäßiger Bewegung durch den Stapel drücken und wieder nach oben fahren. Bohrer nicht unnötig lange im Papier lassen, weil er sonst überhitzen kann.

Störungen

Störung	Abhilfe(n)
Maschine läuft nicht:	Netzstecker einstecken, Hauptschalter einschalten
Ausgefranste Bohrlöcher:	Stumpfen Bohrer ersetzen, Bohrunterlage wechseln
Handhebel schwergängig, Bohrer brechen:	Stumpfen Bohrer ersetzen, Bohrunterlage wechseln
Verstopfen der Bohrer, Bohrer quietschen:	Durch Wachspapier bohren
Unterste Blätter nicht gebohrt:	Bohrtiefe nach unten verstellen

Wenn diese Hinweise die Störungen nicht beheben können, wenden Sie sich bitte an Ihren Nagel-Händler.

Technische Daten

Geräuschemission: < 70 db(A)

Stromversorgung: siehe Typenschild

Bohrerdurchmesser: 2 – 9 mm

Stapelhöhe max.: 50 mm



Sicherheitsvorschriften

Reparaturen nur mit original Nagel-Ersatzteilen durchführen.

Maschine ausschließlich zum Bohren von Papier und Pappe verwenden.

Nicht in den Bohrbereich greifen.

Vor dem Öffnen des Gerätes und bei längerem Nichtbenutzen Netzstecker ziehen!

Maschine ausschließlich in einem trockenem Raum aufstellen.

Konformitätserklärung

Diese Maschine entspricht folgenden EG Richtlinien:

Niederspannungsrichtlinie 73/23 EN, EMV-Richtlinie 89/336,

Maschinenrichtlinie 89/392

unter Anwendung der Normen:

EN60204, EN1010, 55014/EL, EP; 61000-3-2



Michael Jellinghaus

Geschäftsführer