

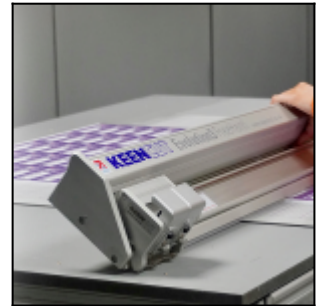

## Die Genauigkeit des Evolution3 in einem tragbaren Schneider

Das Evolution3 FreeHand wurde für alle Anwender entwickelt, die die hohe Präzisionsgenauigkeit und überlegene Schnittqualität der Evolution3 Reihe in einem besonders flexiblen Format benötigen. Optimal für Werkstätten, in denen die Schneidstange zwischen Werkbänken bewegt werden muss. Das Evolution3 FreeHand bietet Ihnen alle Vorteile der QuikSwap Schneidwerkzeuge, Genauigkeit dank Sichtstreifen und Anti-Sag-Design in einem tragbaren Schneidegerät.

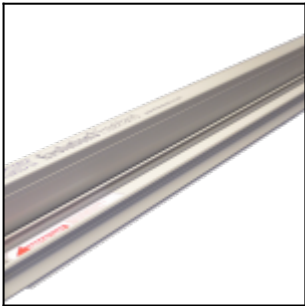

Perfekt für:

### **Halbsteife Materialien**

- Wellpappe ≤ 13 mm
- PVC-Schaumstoffplatten ≤ 13 mm
- Kunststoffwellplatten ≤ 13 mm
- Schaumkernplatten ≤ 13 mm

### **Steife Materialien**

Gegossenes Acrylglas/Plexiglas ≤ 3 mm (nur Anritzen)

### **Flexible Materialien**

- Banner
- Pop-ups
- Magnetfolie
- Folie
- Selbstklebende Vinylfolien

## Garantierte Genauigkeit

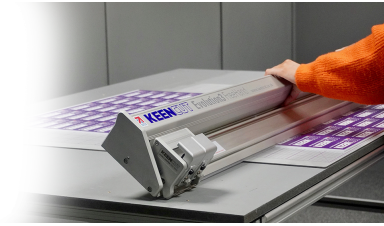

Das Evolution3 ist das genaueste Schneidegerät seiner Art auf dem Markt. Es schneidet gerade Schnitte mit einer garantierten Genauigkeit von 0,2 mm entlang der gesamten Schnittlänge. Dank der integrierten hochpräzisen Genauigkeit in Verbindung mit der perfekten Ausrichtung, die durch den Sichtstreifen ermöglicht wird, kann jede stumpf gestoßene Platte nahtlos zusammengefügt werden. Diese hochpräzise Genauigkeit spart nicht nur Zeit und Geld, sondern reduziert auch Ausschuss und Fehler.

## Vollkommene Stabilität

Das selbstjustierende Laufrollensystem der QuikSwap Werkzeugköpfe sorgt für eine starke und reibungslose Auf- und Abwärtsbewegung über die gesamte Länge der Schneidstange ohne seitliche Bewegung. Eine perfekte gerade Schnittlinie ist somit gewährleistet. In Verbindung mit der stabilen Klingenklemmung ergibt dies eine herausragende Klingensteuerung und optimale Genauigkeit, sodass weniger Ausschuss und Fehler entstehen. Beim FreeHand befinden sich an der Unterseite der Schneidstange zwei Silikonstreifen, die an der Materialoberfläche haften und ein Verrutschen verhindern.

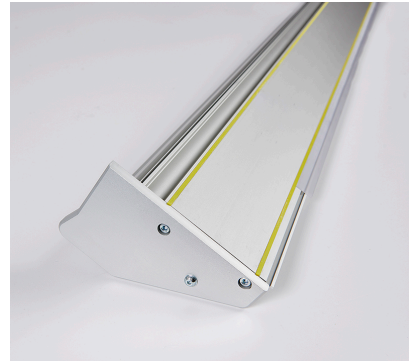

## Bedienerfreundlich

Dank seiner Bedienerfreundlichkeit können auch Erstanwender mit dem Evolution3 FreeHand sicher und genau schneiden. Der Sichtstreifen sorgt für perfekte Genauigkeit, während die schwere Grundplatte und solide Bauform einen stabilen Schneidisch schaffen.

## Zuverlässigkeit für hohe Beanspruchungen

Die gesamte Evolution3 Reihe wurde unter Verwendung hochwertiger Materialien und bewährter Konstruktionsprinzipien für eine lange Lebensdauer ausgelegt. Das Lagersystem des Schneidkopfes garantiert selbst bei den schwierigsten Materialien eine perfekte Klingensteuerung. Keencut fertigt die meisten Komponenten auf High-Tech-CNC-Maschinen. Toleranzen und Qualität werden dabei laufend kontrolliert, sodass eine außerordentliche Genauigkeit und absolute Zuverlässigkeit gewährleistet sind.





## Doppelter QuikSwap Grafikwerkzeugkopf

Das Evolution3 QuikSwap Grafikwerkzeug wird standardmäßig geliefert und verfügt über zwei individuelle Klingenhalter zum Schneiden in beide Richtungen. Die Klingen sind stärker und stabiler als normale Klingen. Damit eignet sich das doppelte Grafikwerkzeug ideal für Vinyl, Banner, Kartonagen, PVC-Schaumstoffplatten mit einer Stärke bis zu 13 mm, Schaumkernplatten, Kunststoffwellplatten, Papier sowie Pop-up- und Roll-up-Materialien.

## Optionale Werkzeugköpfe Evolution3

Die QuikSwap Werkzeugköpfe des Evolution3 bieten Anwendern ultimative Flexibilität. Jedes Werkzeug ist für einen bestimmten Zweck konzipiert und kann in Sekundenschnelle am Schneidegerät befestigt oder von diesem gelöst werden.

**Der Evolution3 Textilien-Werkzeugkopf** ist ideal zum Schneiden von Textilien, Papier, Folie, Vinyl, Bannern und empfindlichen Materialien. Beim Evolution3 BenchTop und FreeHand sollte das Textilienwerkzeug in Verbindung mit einer Schneidmatte verwendet werden.

**Der Evolution3 Kipp-Werkzeugkopf** ist ein Allzweckwerkzeug zum Schneiden von Materialien wie Banner, Kartonagen und Schaumstoffplatten mit einer Stärke von bis zu 10 mm. Die Klinge Tech-D.012 eignet sich zum gelegentlichen Schneiden von Aluminiumverbundplatten wie beispielsweise DiBond oder Alupanel.

**Der Evolution3 Rill-Werkzeugkopf** rillt in beiden Richtungen und ist ideal für dickes Papier, Karton, Pappe und Graukarton.



## Fünf Jahre Garantie

Wie alle Keencut Geräte ist auch das Evolution3 aus hochwertigen Materialien präzisionsgefertigt. Alle Komponenten werden intern gefertigt, um die Qualität zu gewährleisten. Das Evolution3 bietet darüber hinaus eine umfassende Fünf-Jahres-Garantie.

## Lieferumfang

100 Grafikklingen  
Doppelter Grafik-Werkzeugkopf (montiert)



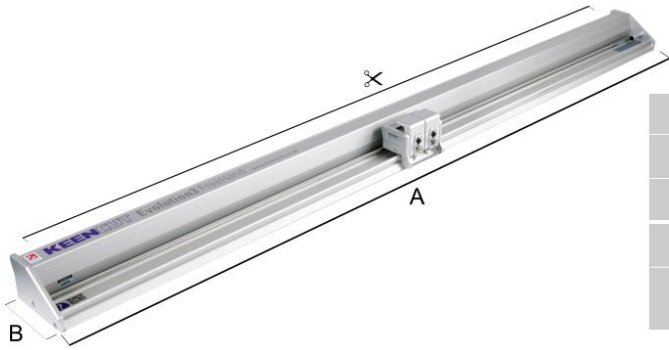

	E3FH110	E3FH160	E3FH210	E3FH260	E3FH310
✂ Cut Length cm (")	110 (44)	160 (64)	210 (84)	260 (104)	310 (124)
A cm (")	142 (56)	192 (75.5)	242 (95)	292 (115)	342 (134.5)
B cm (")	15.5 (6)	15.5 (6)	15.5 (6)	15.5 (6)	15.5 (6)
Packed Weight KG (lbs)	22 (48.5)	28 (62)	34 (75)	40 (88)	46 (101)
Packed Dimensions cm (")	154x35x17 (61x14x7)	204x35x17 (80x14x7)	254x35x17 (100x14x7)	304x35x17 (120x14x7)	335x35x17 (140x14x7)